

Echafaudage roulant pliant en aluminium : **NOVA** Aluminium vouwsteiger : **NOVA**

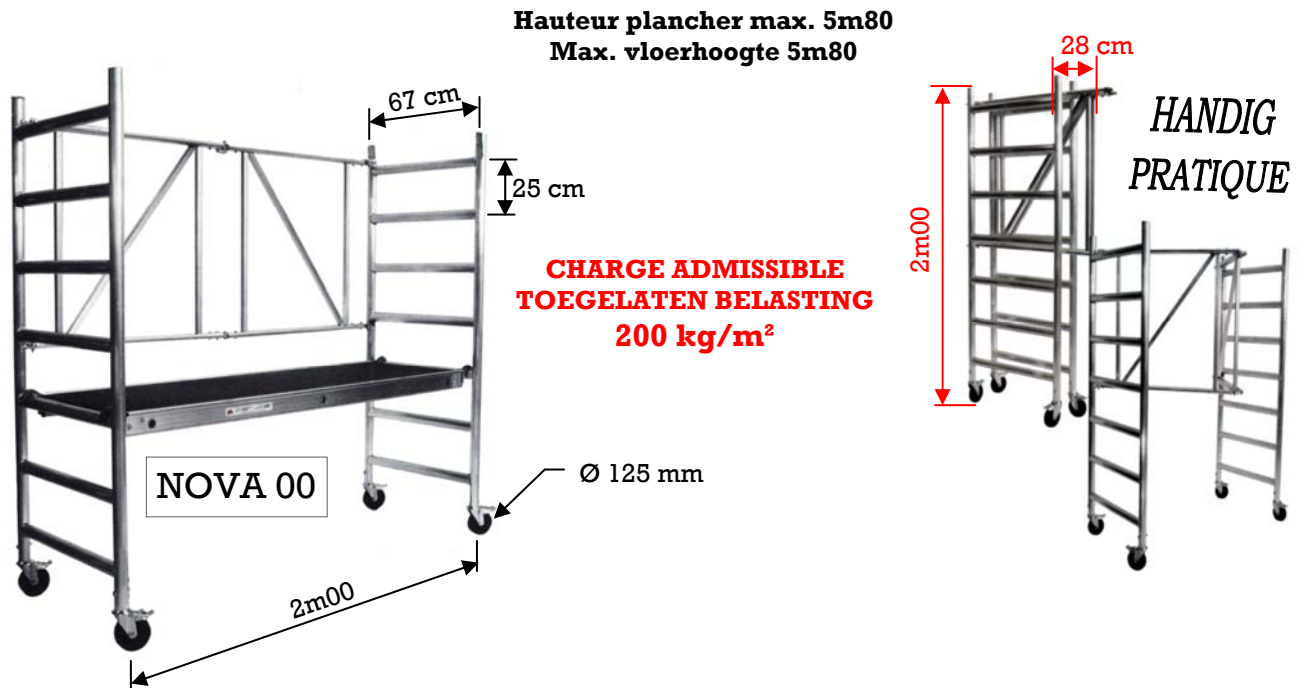

Échafaudage roulant conçu pour être utilisé pour des travaux du second œuvre et d'équipement
S'adapte efficacement à tous vos travaux intérieurs et extérieurs grâce à sa rapidité de montage sans outillage, à sa conception ultra simple:

- ♦ passage de la base repliable dans les portes standards
- ♦ Stockage facile - transport simplifié - empattement mini avec stabilisateurs 1m90.
- ♦ Conçu pour une utilisation intensive.
- ♦ Longévité, stabilité garantie par construction en profil extrudé.
- ♦ Équipé:
 - ⇒ en tube Ø 48,6x2 mm avec barreaux antidérapants espacés tous les 256 mm.
 - ⇒ roues pivotantes à frein Ø 125 mm (Ø 200 mm à partir du NOVA 20)

Rolsteiger ontworpen voor het uitvoeren van afwerkings - en onderhoudswerken.

Past zich doeltreffend aan al uw binnen- en buiten werkzaamheden aan dankzij zijn snelheid van montage zonder gereedschap, en zijn ultraeenvoudige opvatting:

- ♦ Doorgang van de toeplooibare basis door standaarddeuren.
- ♦ Gemakkelijke opslag - vereenvoudigd vervoer - minimale wielbasis met stabilisatoren 1m90.
- ♦ Ontworpen voor intensief gebruik.
- ♦ Levensduur, stabiliteit worden gegarandeerd door constructie in geëxtrudeerd profiel.
- ♦ Karakteristieken:
 - ⇒ in buis Ø 48,6x2 mm met antislip-traversen alle 256 mm.
 - ⇒ pivoterende wielen met rem Ø 125 mm (Ø 200 mm vanaf NOVA 20)

S.A. ADRIA BELGE N.V.
Parc Industriel Saintes Industriepark
Avenue H. Zaman-laan 1 B-1480 TUBIZE/TUBEKE
BELGIUM
TEL +32 (0) 2 367 12 20 FAX +32 (0) 2 367 12 29



ECHAFAUDAGES-ETAI-SÉCURITÉ COLLECTIVE
STELLING-SCHOREN-COLLECTIEVE VALBEVEILIGING

CODE	TYPE	NOVA	00	10	20	30	40	50		
			0m80	1m80	2m80	3m80	4m80	5m80		
			Vloerhoogte-Hauteur placher m		-	-	-	1	1	1
			Placher intermédiaires-Tussenvloer		-	-	-	1	1	1
ARTICLE ARTIKEL		Poids (kg) Gewicht (kg)	37,1	66,9	125,3	164,0	172,8	189,4		
1	24NRO125	Roue Ø 125 mm + tige NOVA Wiel Ø 125 mm + pen NOVA	0,9	4	4	-	-	-	-	
2	24SROU20	Roue Ø 200 mm (500 kg) à verin Wiel Ø 200 mm (500 kg) op vijzel	6,5	-	-	4	4	4	4	
3	24NBAS20	Embase repliable NOVA GM 2000 Basis opploibaar NOVA GM 2000	19,2	1	1	1	1	1	1	
4	24NECHEX	Cadre NOVA 1024 x 665 Kader NOVA 1024 x 665	4,2	-	2	-	2	4	2	
5	24NECHEL	Cadre NOVA 1792 x 665 Kader NOVA 1792 x 665	7,0	-	-	2	2	2	4	
6	24NDIA20	Diagonale NOVA 2000 x 1536 Diagonaal NOVA 2000 x 1536	2,9	-	-	-	2	2	4	
7	24CLIS20	Lisse allégé 2m00 Ligger alu 2m00	2,2	-	5	5	9	9	9	
8	22R78259	Plancher alu-bois 2m00 Vloer alu-hout 2m00	14,3	1	-	-	-	-	-	
9	22R78200	Plancher à trappe 2m00 x 0m60 Vloer met luik 2m00 x 0m60	15,3	-	1	1	2	2	2	
10	24CPLI06	Plinthe frontal 596 Kopplint 596	1,2	-	2	2	2	2	2	
11	22R97566	Plinthe déportée 2m00 Gedesaxeerde plint 2m00	3,3	-	2	2	2	2	2	
12	24CSTAPM	Stabilisateur Petit Model (PM) Stabilisator Klein Model (KM)	7,5	-	4	4	4	4	-	
13	24CSTAGM	Stabilisateur Grand Model (GM) Stabilisator Groot Model (GM)	8,7	-	-	-	-	-	4	
14	22R70450	Goupille Auto-blocante Zelfbeveiligende pen	0,1	-	4	8	12	16	20	

