

MEEKLIMMENDE METSERBEVEILIGING

Voor traditioneel metselwerk
SECURITE PAVILLONNAIRE
Pour maçonnerie traditionnelle

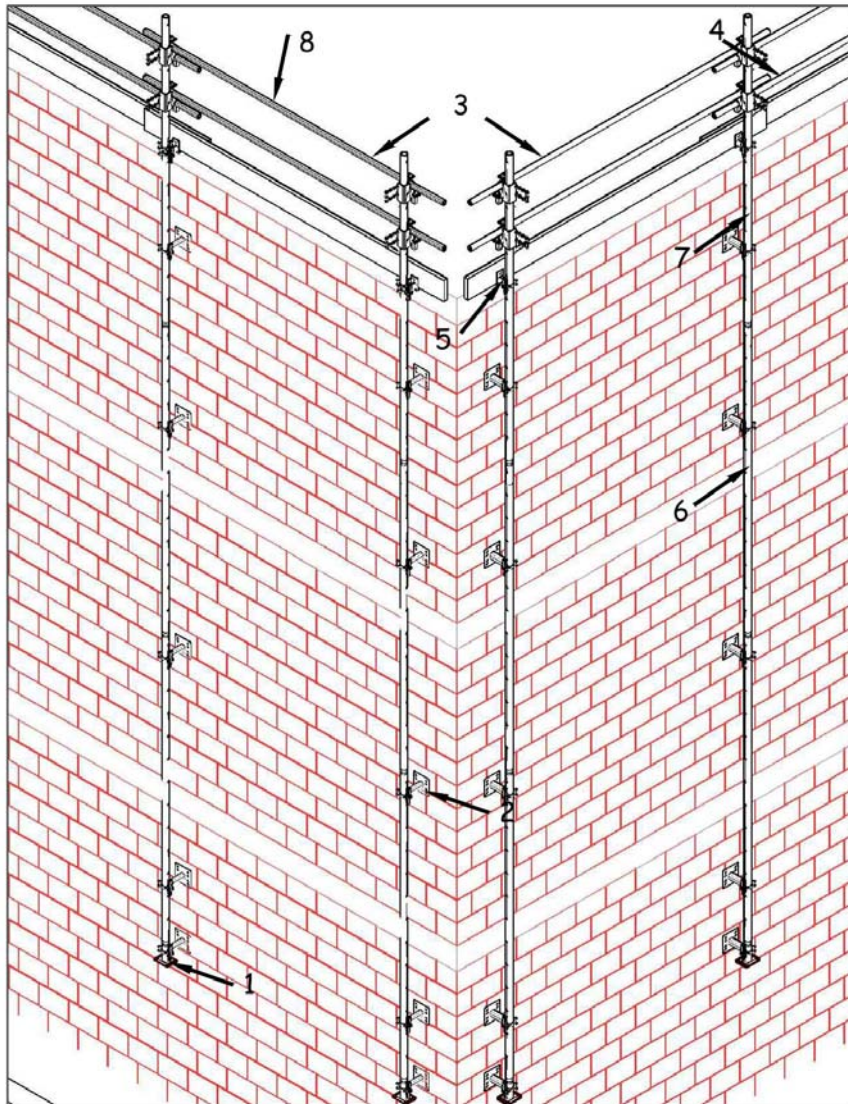

	Description - Omschrijving	Poids (kg) Gewicht
1	Pied fixe (facultatif) - Vaste voet (facultatief)	1,1
2	Support mural à clavette - Muurbevestiging met spie	4,0
3	Collier de garde-corps - Koppeling voor rugweerligger	1,4
4	Collier de garde-corps double - Dubbele koppeling voor rugweerligger	2,4
5	Support planche - Planksteun	2,0
6	Montant L = 2m70 - Paal L = 2m70	8,4
7	Montant L = 1m35 - Paal L = 1m35	4,4
8	Lisse de garde-corps L = 3m00 - Ø 33 mm - Rugweerligger L = 3m00	4,8

MEEKLIMMENDE METSERBEVEILIGING

Voor traditioneel metselwerk SECURITE PAVILLONAIRE Pour maçonnerie traditionnel

7



6

	Description - Omschrijving	Code	Kg
1	Pied fixe (facultatif) Vaste voet (facultatief)	22R70310	
2a	Sabre Sabel	7018SP01	4,0
2b	Plaque d'appui à clavette Volgplaat met spie	7018SP02	0,7
3	Collier de garde-corps Koppeling voor rugweerligger	7018SP09	1,4
4	Collier de garde-corps double Dubbele koppeling voor rugweerligger	7018SP10	2,4
5	Support planche Planksteun	7018SP17	2,0
6	Montant L = 2m70 Paal L = 2m70	7018SP03	8,4
7	Montant L = 1m35 Paal L = 1m35	7018SP05	4,4
8	Lisse de garde-corps L = 3m00 - Ø 33 mm Rugweerligger L = 3m00 - Ø 33 mm	7018SP12	4,8
9	Demi raccord support de planche 75 mm Halve koppeling voor planksteun 75 mm	25TR0252	1,1

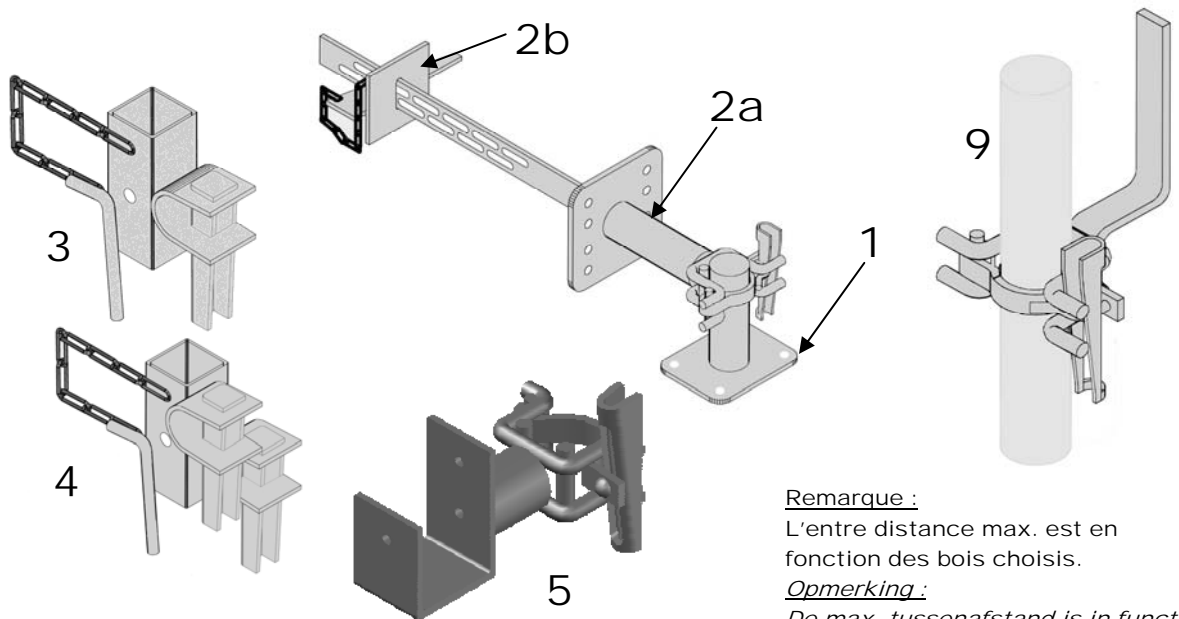

Remarque :

L'entre distance max. est en fonction des bois choisis.

Opmerking :

De max. tussenafstand is in functie van de gekozen houtsoort.

8